



## MOTOR

Marca	: ISUZU AR-4JJ1XASW-2
Tipo	: Motor Diésel de 4 cilindros y cuatro tiempos, inyección directa
Potencia	: 105 HP (78,5 kW) @2000 rpm / SAE J1995 (Bruto) : 102 HP (76,4 kW) @2000 rpm / SAE J1349 (Net)
Par máximo	: 375 Nm @1800 rpm (Bruto) : 362 Nm @1800 rpm (Net)
Cilindrada	: 2999 cc
Diámetro y carrera	: 95,4 mm x 104,9 mm

Este nuevo motor cumple con la regulación de emisiones U.S EPA Tier 4 Final y EC Etapa 4

## TREN DE RODAJE

Teja	: Triple nervio, 500 mm
Nº de tejas	: 2 x 46
Nº de rodillos inferiores	: 2 x 7
Nº de rodillos superiores	: 2 x 2
Tensado de cadenas	: Tensor muelle + hidráulico

## CABINA

- Visibilidad panorámica del operador mejorada
- Aumento de la capacidad interna
- 6 silent-blocks para absorber las vibraciones
- Aire acondicionado de gran capacidad
- Opera Control System
- Guantero refrigerada
- Porta objetos y porta libros
- Suelo de cabina en material impermeable
- Mayor confort para el operador gracias a un asiento versátil y totalmente ajustable
- Rediseño ergonómico de cabina. Interruptores de control reubicados y restyling de pedales y palancas de traslación

## SISTEMA DE GIRO

Motor de giro	: Motor hidráulico de pistones axiales de caudal variable, con válvulas anti shock, integradas
Reductor	: Reductor de dos etapas de planetarios
Freno de giro	: Multidisco hidráulico. Accionamiento negativo
Velocidad de giro	: 11,4 rpm

## TRASLACIÓN Y FRENOS

Traslación	: Completamente hidrostática
Motores de traslación	: Motor de pistones axiales
Reducción	: Reductor de 2 etapas de planetarios
Velocidad De Traslación	
Velocidad larga	: 5,7 km/h
Velocidad corta	: 3,4 km/h
Fuerza de arrastre máxima	: 11.230 kgf
Inclinación máxima	: 35° (%70)
Frenos de servicio	: Multidisco hidráulico
Presión al suelo (Con cadenas 500mm)	: 0,51 kgf/cm <sup>2</sup>

## LUBRICACIÓN

Sistema de lubricación centralizada para la lubricación de componentes con mayor dificultad de acceso tales como pluma y balancín.

## SISTEMA HIDRÁULICO

Bomba principal	
Tipo	: Bomba doble en tandem de pistones axiales de
Caudal Max.	: 2 x 124 L/min (62 cc/rev)
Bomba pilotaje	: Piñones, 20 L/min (10 cc/rev)
Válvulas limitadoras	
Válvulas limitadoras	: 320 kgf/cm <sup>2</sup>
Forzudo	: 350 kgf/cm <sup>2</sup>
Traslación	: 350 kgf/cm <sup>2</sup>
Giro	: 260 kgf/cm <sup>2</sup>
Pilotaje	: 40 kgf/cm <sup>2</sup>
Cilindros	
Pluma 1	: 2 x ø110 x ø75 x 1030 mm
Pluma 2	: 1 x ø150 x ø90 x 750 mm
Balancín	: 1 x ø115 x ø80 x 1225 mm
Cazo	: 1 x ø100 x ø70 x 910 mm
Bulldozer	: 2 x ø100 x ø70 x 240 mm

## OPERA CONTROL SYSTEM

• Panel de control y menús fáciles de usar	• Consumo de gasóleo y productividad mejorados
• Prevención de sobrecalentamiento y sistema de protección sin interrupción del trabajo	• Máxima eficiencia gracias a los diferentes modos de trabajo y de potencia
• Conexión y desconexión automática del forzudo	• Desconector de batería automático
• Información de mantenimientos y sistema de aviso	• Sistema de aceleración y deceleración automático
• Sistema de aviso y registro de errores	• Hidromek Smartlink (Opcional)
• Pre calentamiento automático	• Monitorización en tiempo real de parámetros de operación, presión, temperatura, carga del motor térmico
• Sistema antirrobo por código personal	• Posibilidad de registrar 26 tipos de horas de trabajo
• Cambio de potencia automático para mejorar las prestaciones	• Cámara de visión trasera y de brazo (Opcional)
• Posibilidad de selección de diferentes idiomas en panel de control	

## CAPACIDADES

Depósito de gasoil	: 240 L	Aceite motor	: 8 L
Tanque hidráulico	: 165 L	Reductor de giro	: 3 L
Sistema refrigeración	: 25 L	Reductores de traslación	: 2,1 x 2 L
Sistema hidráulico	: 210 L	Tanque de urea	: 35 L

## SISTEMA ELÉCTRICO

Voltaje	: 24V
Baterías	: 2 x 12 V x 100 Ah
Alternador	: 24V / 50 A
Motor de arranque	: 24V / 4 kw

## PESO OPERATIVO

Peso operativo para máquina estándar	: 16.800 kg
--------------------------------------	-------------

El peso operativo, de acuerdo a los estándares de ISO 6016, incluye el depósito de combustible lleno, los líquidos del sistema hidráulico y otros líquidos, el peso del operador (75kg) y el peso de la máquina equipada como estándar. Los equipamientos opcionales no están incluidos.

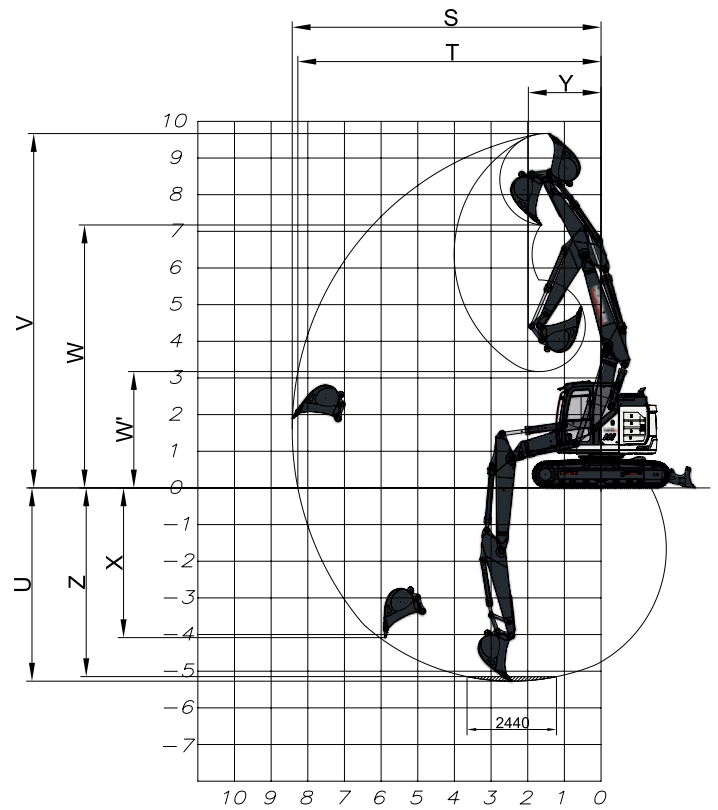
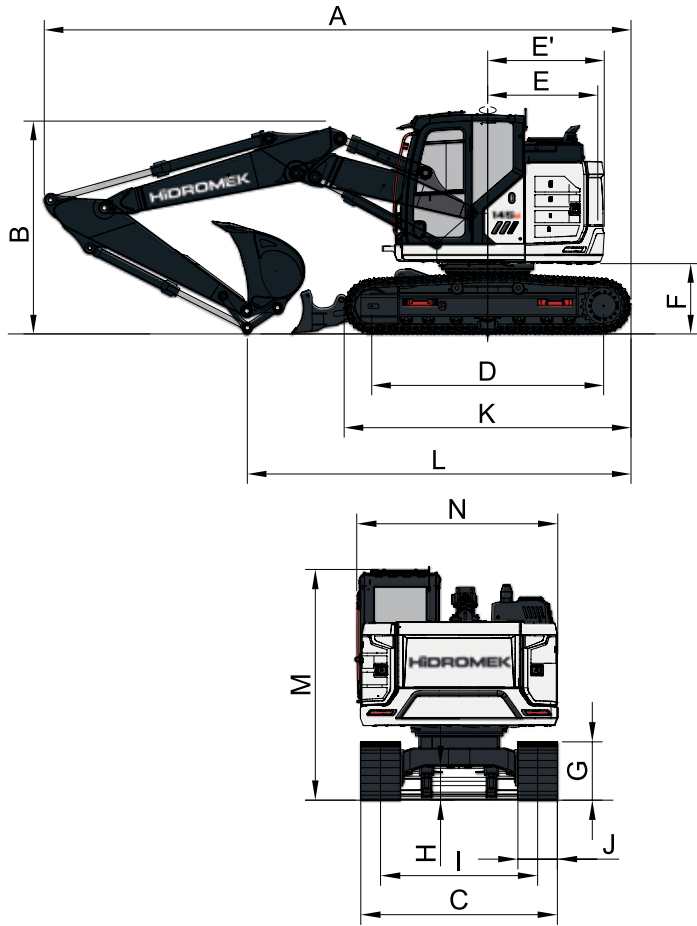

## DIMENSIONES GENERALES

Pluma	4800 mm			
Balancín	2000 mm	*2300 mm	2600 mm	2900 mm
A - Longitud total	7710 mm	7710 mm	7680 mm	7650 mm
B - Altura máxima en posición de transporte	2700 mm	2810 mm	2940 mm	3030 mm
C - Ancho del carro	*2490 / 2590 / 2690 mm			
D - Longitud de pisada de cadena	3035 mm			
E - Radio de giro de parte trasera de chasis	1500 mm			
E' - Radio de giro de parte trasera de chasis	1520 mm			
F - Altura de chasis superior al suelo	940 mm			
G - Altura de la cadena	830 mm			
H - Altura de chasis inferior al suelo	430 mm			
I - Ancho entre ejes de cadenas	1990 mm			
J - Ancho de placa de cadenas	*500 / 600 / 700 mm			
K - Longitud máxima de cadenas	3780 mm			
L - Distancia máxima de apoyo al suelo en posición transporte	5190 mm	5040 mm	4910 mm	4710 mm
M - Altura de techo de cabina al suelo	2960 mm			
N - Ancho de chasis superior	2500 mm			

\* Estándar

## DIMENSIONES DE TRABAJO

Pluma	4800 mm			
Balancín	2000 mm	*2300 mm	2600 mm	2900 mm
S - Máxima longitud con cazo abierto	8140 mm	8420 mm	8730 mm	8750 mm
T - Máxima longitud con cazo abierto a nivel del suelo	7980 mm	8270 mm	8580 mm	8600 mm
U - Máxima profundidad punta de cazo abierto	4970 mm	5270 mm	5580 mm	5910 mm
V - Máxima altura con cazo abierto	9400 mm	9670 mm	9960 mm	9740 mm
W - Máxima altura punta con cazo cerrado	6900 mm	7170 mm	7460 mm	7240 mm
W' - Mínima altura punta con cazo cerrado	3420 mm	3170 mm	2920 mm	2180 mm
X - Máxima profundidad para pata vertical	3900 mm	4230 mm	4570 mm	4950 mm
Y - Mínimo radio de giro	1830 mm	1990 mm	2160 mm	2160 mm
Z - Profundidad máxima a fondo de zanja	4840 mm	5150 mm	5460 mm	5720 mm

## ESPECIFICACIONES DE EXCAVACIÓN

Capacidad cazo estándar (SAE)	0,6 m <sup>3</sup>			
Fuerza de arranque de cazo (con Forzudo) ISO	9100 (10000) kgf			
Fuerza de arranque de balancín (con Forzudo) ISO	7500 (8200) kgf	6800 (7500) kgf	6200 (6800) kgf	5700 (6300) kgf

## HIDROMEK®

### OFICINAS CENTRALES

Ahi Evran OSB Mahallesi Osmanlı Caddesi No:1 06935 Sincan /ANKARA /TURQUIA  
Tel: (+90) 312 267 12 60 Fax: (+90) 312 267 21 12

### OFICINA EN ESPAÑA

HIDROMEK Maquinaria de Construcción España S.L C/La maquina 14. Poligono Industrial El Rogo. 08850 GAVA (BARCELONA) /ESPAÑA  
Phone: +34 93 638 849 Fax: +34 93 838 0714  
email: info@hidromek.es

**AVISO**  
HIDROMEK se reserva el derecho de modificar las especificaciones y el diseño del modelo indicado en este folleto sin previo aviso.