



## MOTOR

Marca, modelo	: ISUZU-6UZ1X
Tipo	: Motor Diésel refrigerado por agua, 4 tiempos, 6 cilindros en línea, inyección directa, turboalimentado e intercooler.
Potencia	: 362 HP (270 kW) @1900 rpm / SAE J1995 (Bruto)
Par máximo	: 1650 Nm @1300 rpm (Bruto)
Displacement	: 9839 cc
Cilindrada	: ø 120 mm x 145 mm
Clase de emisiones	: EU: Stage V

## TREN DE RODAJE

Tipo X con caja. Caja en forma de pentágono	
Teja	: 3 nervio.
Nº de tejas	: 2 x 50
Nº de rodillos inferiores	: 2 x 9
Nº de rodillos superiores	: 2 x 2
Protección de cadenas	: Completa
Tensado de cadenas	: Tensor por muelle + hidráulico

## CABINA

- Visibilidad panorámica del operador mejorada.
- Aumento de la capacidad interna.
- 6 silent-blocks para absorber las vibraciones.
- Aire acondicionado de gran capacidad.
- Guantero refrigerado.
- Porta objetos y porta libros.
- Suelo de cabina impermeable.
- Mayor confort para el operador gracias a un asiento versátil y totalmente ajustable.
- Ergonómico de cabina: Interruptores de control reubicados, nuevo diseño de pedales y joystick de traslación.

## TRASLACIÓN Y FRENOS

Traslación	: Completamente hidrostática.
Motores de traslación	: Motor de pistones axiales
Reducción	: Reductor de 2 etapas de planetarios
<b>Velocidad de traslación</b>	
Velocidad larga	: 4,60 km/h
Velocidad corta	: 2,80 km/h
Fuerza de arrastre máxima	: 35.880 kgf
Inclinación máxima	: 35° (%70)
Frenos de servicio	: Multidisco hidráulico.
Presión al suelo	: 0,91 kgf/cm <sup>2</sup>

## SISTEMA DE GIRO

Motor	: Motor hidráulico de pistones axiales de caudal variable con válvulas anti shock, integradas
Reductor	: Reductor de dos etapas de planetarios
Freno de giro	: Multidisco hidráulico
Velocidad de giro	: 7,7 rpm

## SISTEMA HIDRÁULICO

<b>Bomba principal</b>	
Tipo	: Bomba doble en tandem de pistones axiales de caudal variable y plato anquilable
Caudal máximo	: 2 x 376 L/min
Bomba pilotaje	: 29 L/min
<b>Presiones de trabajo</b>	
Cilindros	: 330 kgf/cm <sup>2</sup>
Forzado	: 355 kgf/cm <sup>2</sup>
Traslación	: 330 kgf/cm <sup>2</sup>
Giro	: 330 kgf/cm <sup>2</sup>
Pilotaje	: 40 kgf/cm <sup>2</sup>
<b>Cilindros</b>	
Pluma	: 2 x ø 170 x ø 115 x 1.650 mm
Balancín	: 1 x ø 190 x ø 130 x 1.870 mm
Cazo	: 1 x ø 170 x ø 120 x 1.335 mm

## OPERA CONTROL SYSTEM

• Panel de control y menús fáciles de usar	• Sistema antirrobo por código personal
• Desconexión eléctrica automática	• Pre calentamiento automático
• Máxima eficiencia gracias a los diferentes modos de trabajo y modos de potencia	• Cambio de potencia automático para mejorar las prestaciones
• Prevención de sobrecalentamiento y sistema de protección sin interrupción del trabajo	• Monitorización en tiempo real de parámetros de operación, presión, temperatura, carga del motor térmico
• Conexión y desconexión automática del forzado	• Posibilidad de selección de diferentes idiomas en el panel de control remoto
• Consumo de gasóleo y productividad mejorados	• Cámara de visión trasera y de brazo
• Información de mantenimientos y sistema de aviso	• Posibilidad de registrar 27 tipos de horas de trabajo
• Registro de errores y sistema de aviso	• Sistema de ralentí automático
• Hidromek Smartlink (Opcional)	

## CAPACIDADES

Depósito de gasoil	: 655 L	Aceite motor	: 36,5 L
Tanque hidráulico	: 370 L	Sistema refrigeración	: 65 L
Sistema hidráulico	: 615 L	Tanque de urea	: 33 L

## SISTEMA ELÉCTRICO

Voltaje	: 24 V
Baterías	: 2 x 12 V x 165 Ah
Alternador	: 24 V / 50 A
Motor de arranque	: 24 V / 5,5 kw

## LUBRICACIÓN

Sistema de engrase centralizado para la lubricación de componentes con mayor dificultad de acceso tales como pluma y balancín.

## PESO OPERATIVO

Peso operativo para máquina estándar : 54.900 kg

El peso operativo, de acuerdo a los estándares de ISO 6016, incluye el depósito de combustible lleno, los líquidos del sistema hidráulico y otros líquidos, el peso del operador (75kg) y el peso de la máquina equipada como estándar. Los equipamientos opcionales no están incluidos.

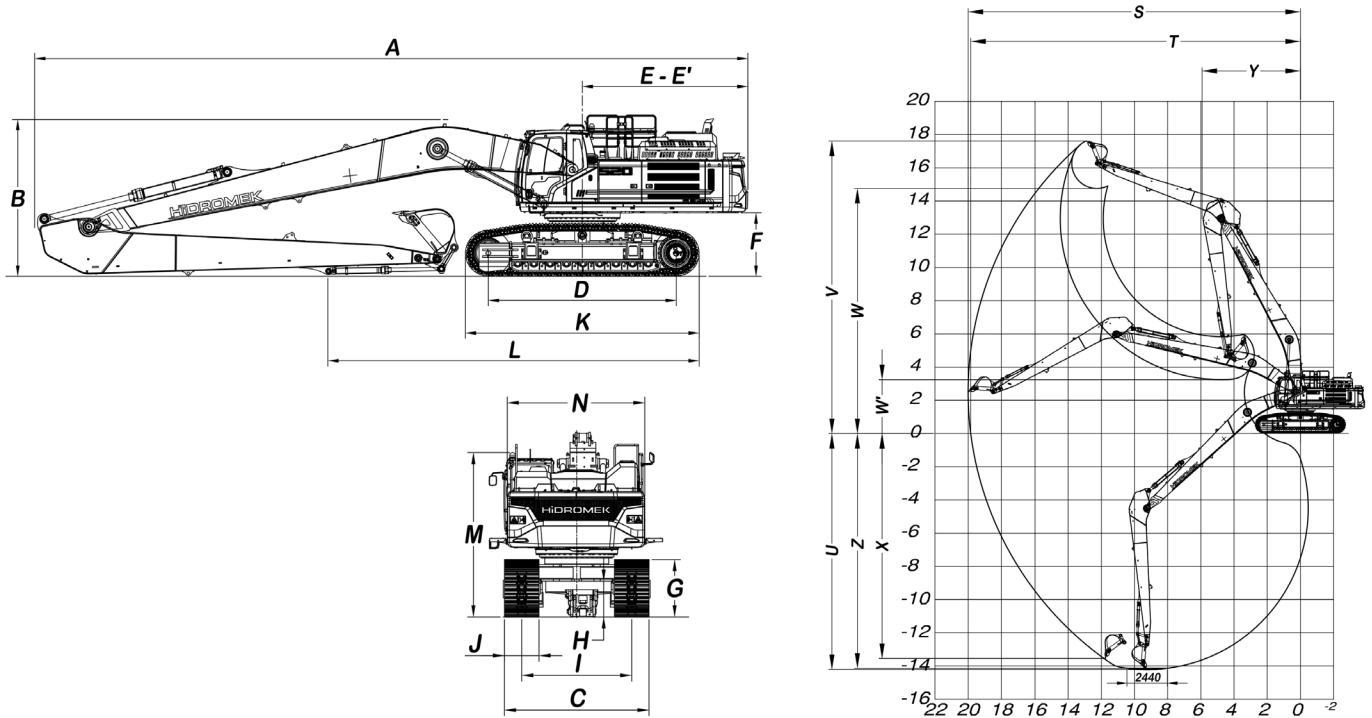

## DIMENSIONES GENERALES

Dimensiones de pluma	11.400 mm
Dimensiones de balancín	8.200 mm
A - Longitud total	16.710 mm
B - Altura máxima en posición de transporte	3.760 mm
C - Ancho del carro	3.000 / 3.500 mm
D - Longitud de pisada de cadena	4.400 mm
E - Longitud extremo posterior	3.880 mm
E' - Radio de giro	3.895 mm
F - Altura de chasis superior al suelo	1.480 mm
G - Altura de la cadena	1.250 mm
H - Altura de chasis inferior al suelo	775 mm
I - Ancho entre ejes de cadenas	2.390 mm
J - Ancho de placa de cadenas	750 mm
K - Longitud máxima de cadenas	5.470 mm
L - Distancia máxima de apoyo al suelo en posición transporte	8.750 mm
M - Altura de techo de cabina al suelo	3.450 mm
N - Ancho de chasis superior	2.990 mm

\* Estándar

## DIMENSIONES DE TRABAJO

Dimensiones de pluma	11.400 mm
Dimensiones de balancín	8.200 mm
S - Máxima longitud con cazo abierto	20.030 mm
T - Máxima longitud con cazo abierto a nivel del suelo	19.870 mm
U - Máxima profundidad punta de cazo abierto	14.210 mm
V - Máxima altura con cazo abierto	17.620 mm
W - Máxima altura punta con cazo cerrado	14.760 mm
W' - Mínimo altura punta con cazo cerrado	3.400 mm
X - Máxima profundidad para zapata vertical	13.570 mm
Y - Mínimo radio de giro	6.240 mm
Z - Profundidad máxima a fondo de zanja	14.140 mm

## ESPECIFICACIONES DE EXCAVACIÓN

Capacidad de cazo estándar	1,20 m <sup>3</sup> (SAE)
Fuerza de arranque de cazo (con Forzudo) ISO	10.300 kgf
Fuerza de arranque de balancín (con Forzudo) ISO	7.700 kgf



## HIDROMEK®

### OFICINAS CENTRALES

Ahi Evran OSB Mahallesi Osmanlı Caddesi No:1 06935 Sincan /ANKARA /TÜRKİYE  
Tel: (+90) 312 267 12 60 Fax: (+90) 312 267 21 12

### OFICINA EN ESPAÑA

HIDROMEK WEST Av. del Progreso, 7, 08840 Viladecans, Barcelona, España  
Phone: +34 93 638 849  
email: info@hidromek.es

**AVISO**  
HIDROMEK se reserva el derecho de modificar las especificaciones y el diseño del modelo indicado en este folleto sin previo aviso.