

SUPRA HMK 102 B
SÉRIE HMK 102 S
CHARGEUSE PELLETEUSE



HIDROMEK®

AVEC **SUPRA** DURABILITÉ ÉLEVÉE
CONFORT OPTIMAL
PERFORMANCES ACCRUES



SUPRA

LA GAMME SUPRA COMBLE VOS EXIGENCES

Une machine tirant profit de la moindre goutte de carburant dans son réservoir et offrant des quantités de travail et d'excavation imbattables . . .

Le confort et la performance dans les conditions les plus difficiles . . .

Une grande efficacité pour l'opérateur, même après de longues heures de travail . . .

CONÇUE POUR UNE UTILISATION INTENSIVE

Pour les travaux d'excavation dans les sols les plus durs, des tonnes de sable, de gravier, de débris, pendant de longues heures . . . Les travaux de chargement, le creusement de tranchées ou encore les travaux de broyage . . .

Les tractopelles de la gamme SUPRA affrontent tous les travaux que vous devez réaliser. Grâce à leur grande facilité d'utilisation, vous bénéficiez d'un environnement de travail confortable même après de longues heures de service.

Avec la gamme SUPRA, votre machine fonctionne plus longtemps et requiert moins de temps d'entretien et de réparation, pour une efficacité accrue.

* Les spécifications et le matériel peuvent varier en fonction des modèles.





Moteur

Le moteur de la gamme SUPRA est l'un des modèles les plus économiques et les plus durables de sa catégorie. Ce moteur à turbocompresseur de 4400 cm³ maintient un couple élevé même à de faibles régimes.

Transmission automatique à 6 vitesses avant et 3 vitesses arrière

6-La transmission automatique à 6 vitesses avant et 3 vitesses arrière de la gamme Supra permet une conduite tout en fluidité. Vous réalisez des économies de carburant grâce au verrouillage du convertisseur de couple équipé de série qui est actionné automatiquement en 5ème et 6ème vitesse.

SSM (Système de Stabilisation des Mouvements)

Le SSM (Système de Stabilisation des Mouvements) de série absorbe les chocs auxquels les vérins de levage de la chargeuse sont soumis. En amortissant le choc survenant lorsqu'un godet de chargeuse plein est utilisé sur un terrain difficile, le SSM permet une conduite confortable, à la fois fluide et rapide.

Essieux Ultra-Robustes

La série SUPRA est dotée d'essieux ultra-robustes en termes de transport de charge et de durabilité.

HAUTE EFFICACITÉ, UN CHOIX INTELLIGENT!

Pompe à piston hydraulique asservie à la charge / Répartition du débit

La pompe à piston hydraulique équipée de série fournit à l'opérateur un contrôle précis de la puissance hydraulique asservie à la charge nécessaire, indépendamment de la quantité de la charge ou du régime moteur. Celle-ci fonctionne avec efficacité jusqu'à 95 %.

Les vannes de répartition du débit également équipées de série apportent un excellent contrôle hydraulique indépendant de la quantité de la charge et des capacités de l'opérateur dans de nombreux travaux de terrain, comme la pose de canalisations et le creusement de tranchées.

Celles-ci permettent le mouvement simultané de la flèche, du bras et du godet même à de faibles régimes ainsi que le travail dans des lieux où le bruit doit être restreint (hôpitaux, écoles et en centre ville).

Vannes de chargement du débit

Les vannes de chargement du débit avec leur fonction de régénération supplémentaire appliquée aux conduites de la flèche et du bras apportent une puissance hydraulique plus efficace et empêchent la cavitation.

Différentiel autobloquant et blocage du différentiel

Le différentiel autobloquant permet d'obtenir une force de traction plus élevée en agissant sur l'essieu avant et le blocage du différentiel agit sur l'essieu arrière pour éviter de déraper sur le gravier, la boue ou les surfaces gelées. Les intervalles de remplacement des pneus, le cycle de travail et l'économie en carburant sont ainsi améliorés.

PLUS D'ESPACE, PLUS DE CONFORT...



INTÉRIEUR DE LA CABINE

- Système de commande Opera
- Siège à suspension pneumatique
- Volant ajustable
- Tapis de sol antidérapant
- Volets détachables
- Compartiment réfrigéré
- Système de chauffage et de climatisation avancé
- Étagère au plafond
- Pédale de frein ergonomique et esthétique
- Lunette arrière monobloc
- Verrouillage mécanique de la flèche
- Conception de la cabine aux normes FOPS et ROPS







Position d'excavation classique

Dans les cabines de tractopelles classiques, l'opérateur doit tourner la tête à 90° à gauche pour consulter les manomètres lorsqu'il commande la machine en position d'excavation.



Position d'excavation SUPRA

Avec la série SUPRA, l'opérateur peut facilement consulter les manomètres lorsqu'il est en position d'excavation grâce à l'écran TFT couleur placé à l'arrière de la machine. Cette position de travail permet à l'opérateur de travailler pendant plus longtemps sans ressentir de douleur au niveau du cou ou du dos.



Position de chargement classique

Dans les cabines de tractopelles classiques, l'opérateur doit tourner la tête à 90° à gauche pour consulter les manomètres lorsqu'il commande la machine en position de chargement.

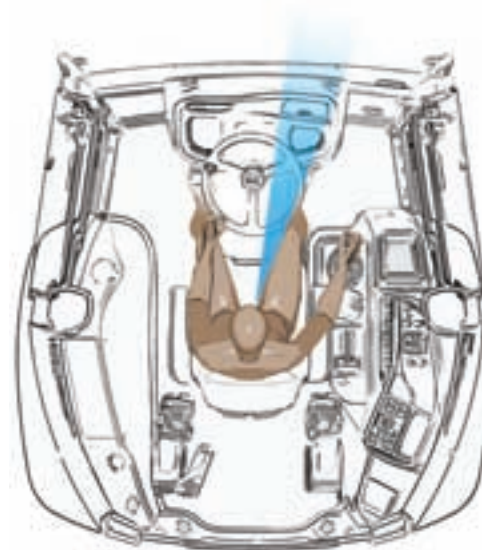

Position de chargement SUPRA

Avec la série SUPRA, l'opérateur peut facilement consulter les manomètres lorsqu'il est en position de chargement grâce à l'écran LCD placé à l'avant de la machine. Il peut ainsi facilement les consulter sans détourner les yeux du sens de la marche. Cette position de travail permet à l'opérateur de travailler plus longtemps sans ressentir de douleur au niveau du cou ou du dos.



Schéma du système de l'unité de commande.

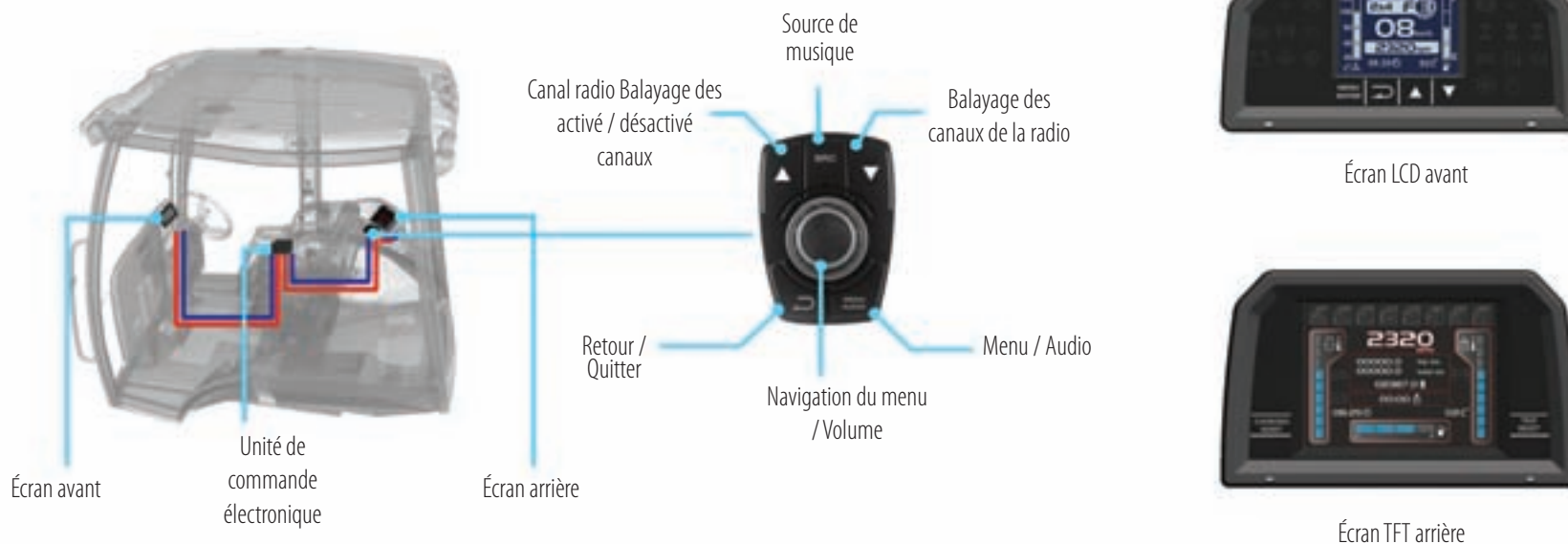

Hidromek Opéra est une interface facilitant l'interaction entre l'opérateur et la machine. Hidromek Opéra est constitué de 4 parties principales : deux écrans d'information, une unité de commande électrique et une unité de commande Opéra. L'opérateur peut obtenir toutes les informations et les avertissements relatifs à la machine grâce à l'écran LCD situé de façon asymétrique sur le panneau avant lorsqu'il travaille en position de chargement. Avec sa conception asymétrique unique, l'écran LCD élargit le champ de vision de l'opérateur lors du chargement et le volant ne bloque pas le panneau d'affichage, quelle que soit la position. Ainsi, les informations et avertissements à l'écran d'affichage sont toujours visibles.

En position d'excavation, les informations et avertissements sont également accessibles grâce à l'écran TFT couleur situé sur le panneau arrière. L'unité de commande Opéra a été placée devant l'écran TFT. L'opérateur peut naviguer dans les menus, contrôler l'état de la machine, changer les réglages et commander le système musical à l'aide d'Opéra. L'écran arrière d'affichage des informations et l'unité de commande Hidromek Opéra ont été placés en position d'excavation afin de privilégier la sécurité de l'opérateur. Ainsi, l'opérateur n'est pas déconcentré.



CONFIEZ VOS TRAVAUX DIFFICILES À SUPRA!

La série SUPRA pour les conditions de travail les plus difficiles

L'une des caractéristiques différenciant la gamme SUPRA : les performances supérieures de sa chargeuse frontale. Grâce à la force d'arrachement du bras et du godet de la gamme SUPRA, la machine transporte la charge sans difficulté. La conception de la flèche destinée aux conditions difficiles a été conçue pour une longue durée de vie. Le godet de chargement 6 en 1 (1,1 m³ pour la série B – 1,2 m³ pour la série S) promet des performances de chargement avancées. Grâce à une géométrie de godet soigneusement étudiée, la capacité du godet est optimisée. Une lame de tassement fixée à l'aide d'un système boulonné peut être utilisée des deux côtés grâce à un changement aisé de l'opérateur, ne nécessitant pas d'entretien. Le joint à charnière sur les vérins d'ouverture et de fermeture de la pince évite d'endommager ces derniers lorsque les charges latérales sont exposées lors de leur transport. Grâce au bouton de commande proportionnel sur le levier de commande avant, l'opérateur peut facilement utiliser la pince et modifier la vitesse et l'angle de celle-ci.

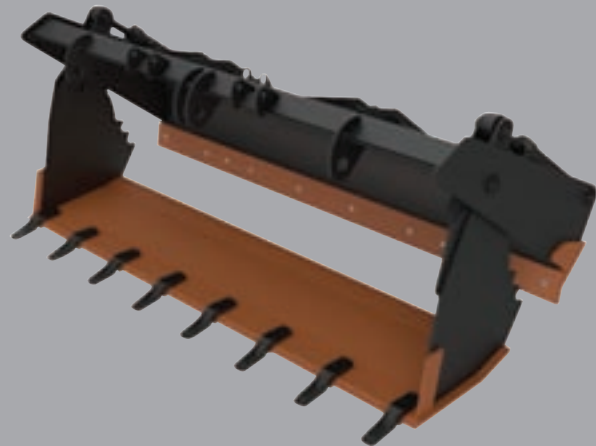

TIPSHIFT (Commande de la direction Avant-Arrière)

La commande de la direction Avant-Arrière sur le levier avant de commande de la chargeuse permet à l'opérateur d'effectuer des manoeuvres plus rapides lors du chargement. Ainsi, l'opérateur peut facilement appliquer les commandes et mieux se concentrer sur le processus de chargement.

Lors des travaux de chargement classiques et dans les espaces où la manoeuvrabilité est limitée, l'opérateur applique à la fois les commandes de la chargeuse et de la direction Avant-Arrière à partir d'un seul endroit grâce à un bouton, et cela sans perdre le contrôle du volant.

Ce bouton garantit confort et sécurité à l'opérateur, qui ne perd pas le contact avec le volant ni avec la commande de la chargeuse.

Tous ces détails et ces innovations ont été pensés pour vous faire gagner du temps et réduire vos coûts d'exploitation.





Travaux d'excavation, d'arrachement ou de broyage . . .

Les excavatrices de la série SUPRA sont conçues pour les conditions de travail rudes et les environnements difficiles. Elles augmentent la productivité grâce à leur construction solide et à leur circuit hydraulique efficace disponible en option, qui offre une force d'arrachement maximale même aux faibles régimes, ainsi qu'à leur débit d'huile maximum de 163 litres par minute.

Les joysticks arrière en option pour les modèles SUPRA permettent un contrôle aisé lors des travaux comme le levage et l'abaissement qui demandent aux opérateurs d'être précis. Les consoles de joysticks pouvant être ajustées indépendamment offrent un environnement de travail ergonomique.

Les travaux d'excavation laborieux deviennent un plaisir avec la série SUPRA, grâce à sa visibilité étendue et son environnement de travail ergonomique.

Avec son excellente distribution des poids et ses larges stabilisateurs, la série SUPRA apporte plus de sécurité pour l'excavation sur les terres en pente. Le circuit hydraulique supplémentaire conservé comme équipement de série pour le concasseur et l'utilisation des outils n'obstrue pas la visibilité lors de l'excavation et n'est pas endommagé au cours des excavations en profondeur.

Le système d'amortissement dans le vérin d'excavation adoucit les mouvements à la fin de chaque course, absorbe les impacts et prolonge la durée de vie de la machine. Le bras télescopique pouvant creuser jusqu'à 5,80 m de profondeur présente un avantage indéniable pour les excavations en profondeur et pour les travaux nécessitant une portée étendue.

Quoi de plus agréable qu'un travail exécuté sans aucun problème?





VOLANT AJUSTABLE

Le volant ergonomique et ajustable permet à l'opérateur de travailler pendant de longues heures et de contrôler la machine aisément sans perdre en confort.



SIÈGE À SUSPENSION PNEUMATIQUE

Grâce à ses caractéristiques permettant son déplacement de haut en bas et d'avant en arrière, avec ajustement automatique du poids et soutien lombaire, le siège permet un grand confort et des conditions de travail efficaces, pendant de longues heures.



LEVIER DE COMMANDE DE LA CHARGEUSE AVANT

Les 4 fonctions de base utilisées lors du travail en position de chargement ont été rassemblées sur le levier de commande avant. Permet la commande des manoeuvres avant-arrière de la machine, le bouton de rétrocommande permet le rétrogradage, et le bouton de retour **TIPSHIFT** automatique au creusage ainsi que le bouton proportionnel d'ouverture et de fermeture de la pince permettent la manipulation aisée à partir d'un seul point.



JOYSTICK DE COMMANDE DE LA PELLETEUSE

Les joysticks de commande de la pelleuse équipés de série sur les machines SUPRA sont ajustables de façon ergonomique et offrent un environnement de travail idéal.





CHANGEMENT DES VITESSES ISO

Les commandes des joysticks permettent d'utiliser les normes SAE et ISO avec le bouton de changement des vitesses, selon les habitudes de l'opérateur.



PROJECTEURS DE TRAVAIL À LED

Les projecteurs de travail à LED durables consomment moins d'énergie que les phares classiques et apportent une luminosité plus élevée.



SYSTÈME D'AIR CONDITIONNÉ AVANCÉ

15 buses d'aération ont été installées aux endroits les mieux étudiés pour que l'opérateur travaille plus confortablement. Il est également possible de minimiser la condensation sur les fenêtres.



PANNEAU DE COMMANDE

Le panneau de commande bénéficie d'une conception ergonomique, les commandes peuvent ainsi être utilisées par l'opérateur de la meilleure façon.





FENÊTRES LATÉRALES ET ARRIÈRE DE LA CABINE

La fenêtre arrière monobloc peut être facilement ouverte, les fenêtres des portières apportent une circulation d'air idéale et un environnement de conduite sûr puisque la portière peut rester fermée lors de l'ouverture de sa fenêtre.



COMPARTIMENT RÉFRIGÉRÉ

Le compartiment réfrigéré garde au frais toutes les boissons qu'il contient.



TAPIS DE SOL ANTIDÉRAPANT

Le nettoyage de la cabine est facilité grâce au tapis de sol antidérapant.



COMPARTIMENTS DÉTACHABLES

Les divers espaces de rangement lavables situés dans la cabine SUPRA permettent à l'opérateur de stocker ses outils à plusieurs endroits.



RÉSERVOIR À CARBURANT EN PLASTIQUE

Le réservoir à carburant non métallique bénéficie d'une capacité accrue, ce qui prolonge les intervalles de remplissage et augmente le temps de travail en toute sécurité.



GARDE-BOUES ET ÉCLAIRAGE DES MARCHES

Les garde-boues ont été fabriqués avec un matériau spécial à base de PDCPD incassable et résistant aux impacts. L'éclairage à LED des marches est situé sur les garde-boues pour que l'opérateur puisse monter et descendre de la cabine en toute sécurité.



ÉTAGÈRE AU PLAFOND / SYSTÈME SONORE

Le système sonore avec lecteur mp3 équipé de série offre un environnement agréable à l'opérateur, et les étagères au plafond à grande capacité pouvant porter jusqu'à 10 kilos sont idéales pour le stockage d'outils.



COMPARTIMENTS DE RANGEMENT

Les compartiments de tailles et formes différentes placés à l'avant et sur les côtés de la cabine offrent une solution de stockage idéale.







SmartLink

AVEC SMARTLINK[®],
RETROUVEZ TOUS LES
DÉTAILS DE VOTRE
MACHINE SUR VOTRE
BUREAU OU DANS VOTRE
POCHE!

Vous demandez-vous parfois où se trouve votre machine, ou bien où elle a été utilisée pendant la journée?

Les informations relatives à votre machine, comme sa période d'utilisation et son nombre d'heures de travail, sont désormais facilement accessibles...

Les chargeuses pelleteuses de la gamme SUPRA équipées d'Hidromek SmartLink bénéficient de fonctions spéciales accessibles d'un simple clic : de nombreuses données et des rapports relatifs à la machine et à son utilisation pour chaque opérateur et chaque flotte.

Hidromek SmartLink reçoit automatiquement les données relatives aux véhicules, leur localisation GPS ainsi que les codes de dysfonctionnement des bornes embarquées. Ce système envoie ainsi un service d'assistance rapide et efficace.

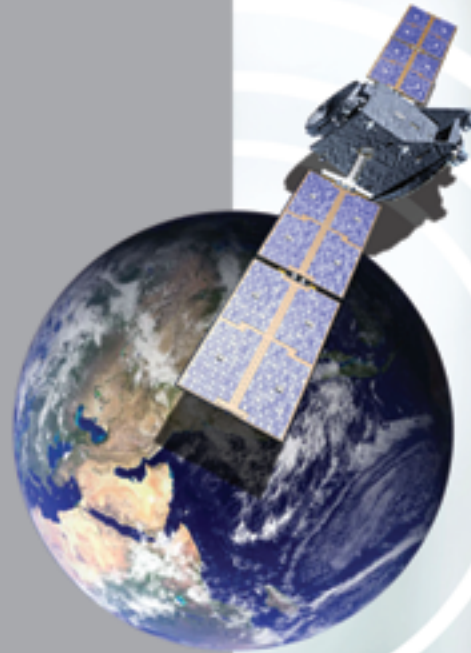

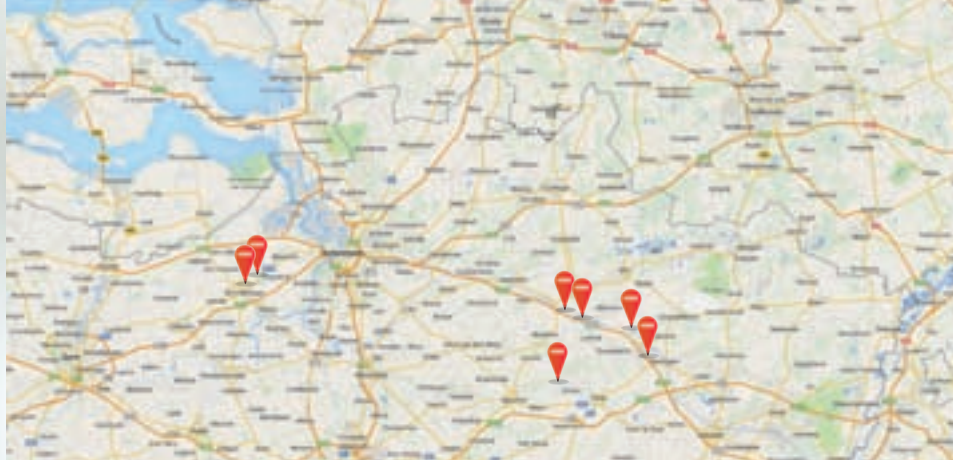

SUPRA

Où se trouve ma machine en ce moment?

Combien d'heures reste-t-il avant son entretien?

À quelles heures le travail a-t-il été interrompu dans la journée?

Avez-vous besoin d'un assistant qui établit des rapports sur vos machines?



A close-up photograph of a construction worker. The worker is wearing a blue and white plaid shirt and a bright orange safety vest with two horizontal reflective yellow stripes. They are holding a white hard hat with the brand name 'HIDROMEK' printed in black on the front. The worker's left hand is wearing a blue and white work glove. The background is a blurred construction site with a yellow truck and a steel framework.

HIDROMEK®

PRIORITÉ À LA SÉCURITÉ!

Forts de nos 40 ans d'expérience en ingénierie, nous avons développé les machines de la série SUPRA avec les plus grandes précautions de sécurité.

Les fenêtres de la cabine offrent un angle visuel élargi et les projecteurs de travail, au nombre de 4 à l'avant et 4 à l'arrière, permettent à l'opérateur de bien voir son environnement de travail dans le plus grand confort.

L'écran d'information LCD situé sur la console avant permet de suivre les données relatives à la machine sans détourner l'attention de la conduite.

La cabine de l'opérateur est aux normes FOPS et ROPS.

La ceinture de sécurité intégrée au siège protège la position de l'opérateur sur les terrains ou lors des mouvements brusques et lui évite de perdre le contrôle des commandes.

L'accès au moteur pour son entretien est sécurisé grâce au verrouillage de la flèche intégré au vérin de bras de chargeuse.

Lorsque la machine est dans une position de fonctionnement stable, les accidents pouvant se produire sont évités grâce aux vannes de sécurité et aux stabilisateurs.

Le phare avant de série permet à la machine d'être facilement remarquée par les autres véhicules sur les routes ou sur le chantier.

Des détails ont été étudiés pour la sécurité de l'opérateur, comme l'éclairage à LED des marches ainsi que l'entrée et les marches de la cabine élargies, dotées d'une surface spéciale antidérapante.

Le verrouillage hydraulique de la flèche de l'excavatrice, actionné par un seul bouton depuis la cabine de l'opérateur, stabilise la flèche arrière lors de la conduite pour plus de sécurité.

SÉCURITÉ DES FREINS

L'accumulateur utilisé dans le système de freinage empêche le durcissement de la pédale de frein, même dans les situations extraordinaires, comme l'arrêt soudain du moteur ou la perte de puissance hydraulique. Grâce à lui, la machine peut s'arrêter sûrement grâce à une légère force exercée sur la pédale de frein.

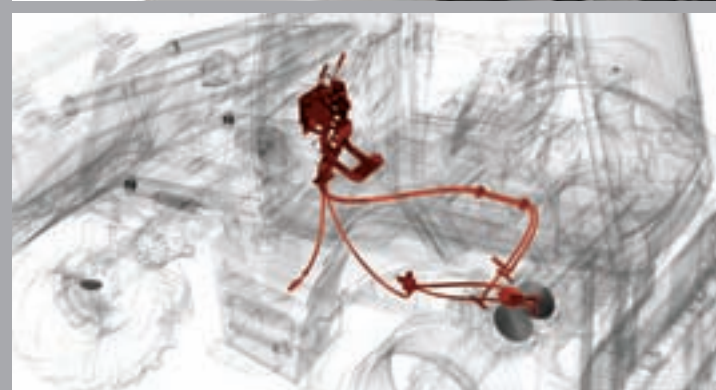



**HİDROMEK
SERVİS**

Müşteri Hizmetleri Hattı
444 6 485 (HİDMEK)

Ağaçara Bölge Şubesi
0312 280 87 40

www.hidromek.com.tr

ENTRETIEN ET RÉVISION FACILES

Le capot avant et les protections latérales ont été conçus afin de minimiser les pertes de temps associées aux travaux d'entretien et de révision, grâce à un accès facilité.

Grâce à l'une de ses caractéristiques principales, ses flexibles hydrauliques bien ordonnés et faciles d'accès, la série SUPRA se distingue de la concurrence. Cette caractéristique réduit les intervalles d'entretien et prolonge les périodes de travail des machines.

La grille avant peut être aisément ouverte à l'aide d'une clé pour accéder au groupe de l'accumulateur et du radiateur. Cette caractéristique réduit la durée des révisions quotidiennes.

Tous les points d'entretien et de révision ont été placés à des endroits faciles d'accès, et peuvent même être atteints depuis le sol.

Grâce à la structure en sections de la vanne de commande, seule la pièce abimée est à remplacer en cas de dommage, ce qui réduit ainsi les coûts d'entretien.

Les flexibles hydrauliques sont protégés des dommages en n'étant pas exposés lors du travail.

Le tableau de fusibles est placé de sorte que l'opérateur puisse aisément l'atteindre pour les travaux d'entretien et de révision.



SUPRA SÉRIES



LA SÉRIE SUPRA PREMIERE DANS SA CATEGORIE

Pour la première fois dans cette catégorie, les chargeuses-pelleteuses de la série SUPRA sont équipées en standard du système d'éclairage LED. Le système d'éclairage LED est très important pour l'opérateur pendant le travail de nuit.

Que l'on travaille avec le chargeur ou avec la pelle, l'éclairage LED qui équipe la série SUPRA, est deux fois plus efficace qu'un éclairage conventionnel. En outre, il fournit à l'opérateur une vision nocturne claire et nette pendant de longues heures de travail.



MOTEUR

Classe d'émission	Phase IV (Tier 4 Final)
Marque, modèle	PERKINS
Type	1204F-E44TAN Moteur diésel
Nombre de cylindres	4 cylindres en ligne
Diamètre x Course	105 x 127 mm
Cylindrée	4.400 cc
Puissance max.	74,4 kW, 99,8 CV (2200 tr/min)
Couple max.	450 Nm (1400 tr/min)
<ul style="list-style-type: none"> • Kit de démarrage par temps froid • Filtre turbo plaqué chrome autonettoyant • Moteur diésel bénéficiant des dernières technologies, à refroidissement intermédiaire par eau et à turbocompresseur. Avec sa puissance et son rendement de coupe élevés, il est sûr, exige peu d'entretien et est économe en carburant. 	

CIRCUIT HYDRAULIQUE

<ul style="list-style-type: none"> • Circuit hydraulique fermé avec pompe à piston à cylindrée variable, répartition du débit renouvelable et vannes de chargement du débit à régénération 	
Pompe principale	2200 tr/min
Débit	163 l/min
Pression	250 bar
<ul style="list-style-type: none"> • Vannes anti-choc et anti-cavitation • Les joysticks de commande de la rétroceuse sont spécialement conçus pour que l'opérateur ne se fatigue pas : ils requièrent une force minimale et sont montés de façon ergonomique • Le refroidisseur d'huile hydraulique assure un fonctionnement sans problème à des températures élevées • Filtre à huile 10 microns 	

FREINS

Frein de service	<ul style="list-style-type: none"> • Les freins multi-disques à bain d'huile et à commande hydraulique autorégulateurs sont situés dans l'essieu arrière et agissent sur les 4 roues
Frein de stationnement	<ul style="list-style-type: none"> • Le frein mécanique actionné par levier à main agit sur le différentiel de l'essieu arrière

POIDS

Poids de service de la machine de série	9.750 kg
---	----------

TRANSMISSION

- Transmission automatique ultra-robuste
- 6 vitesses avant et 3 arrière
- Sélection à commande électrique de la direction à 2 ou 4 roues motrices
- Convertisseur de couple avec taux de calage de 2,38:1
- Par souci de sécurité, le circuit neutre permet de démarrer uniquement lorsque le levier de commande est au point mort.
- Refroidisseur de liquide de transmission
- Verrouillage du convertisseur de couple

CAPACITÉS DE REMPLISSAGE

Pompe à huile moteur	8,8	l
Circuit de refroidissement du moteur	18,5	l
Réservoir de carburant	150	l
Réservoir d'huile hydraulique	70	l
Huile de transmission	16	l
Différentiel d'essieux avant	9	l
Réducteurs de moyeux d'essieux avant	0,85x2	l
Différentiel d'essieux arrière	17	l
Ad blue	19	l

PERFORMANCES DE LA CHARGEUSE

Capacité du godet 6 en	1,1 m ³
Force d'arrachement max. du godet	7930 kgf
Force d'arrachement max. du bras de chargement	7166 kgf
Capacité de levage à la hauteur maximale	3561 kg
Capacité de levage maximale 7'4"	4484 kg
Capacité de levage maximale 7'8"	4406 kg

PERFORMANCE DE LA PELLETEUSE

	TB (étendu)	TB (rétracté)
Capacité du godet arrière	0,17 m ³	0,17 m ³
Force d'arrachement max. du godet	7240 kgf	7240 kgf
Force d'arrachement max. du bras de manoeuvre	2536 kgf	3300 kgf

VITESSES DE CONDUITE

À 2200 tr/min		
1ère vitesse	5,6	km/h
2ère vitesse	8,9	km/h
3ère vitesse	11,4	km/h
4ère vitesse	18,1	km/h
5ère vitesse	24,1	km/h
6ère vitesse	40	km/h

ESSIEUX

- Ultra-robustes
- Oscillation totale de 16° sur l'essieu avant
- Engrenages de réduction planétaires
- Différentiel autobloquant sur l'essieu avant et blocage du différentiel sur l'essieu arrière

CIRCUIT ÉLECTRIQUE

Tension	12 V
Batterie	165 ampères/heure, ultra-robuste
Démarrateur	3,2 kW
Alternateur	100 Amp

DIRECTION

- Direction hydrostatique asservie à la charge
- Volant à la surface douce

PNEUS

Pneus avant	16/70-20 (12 couches)
Pneus arrière	16,9 – 28 (14 couches)
	En option 18,4 – 26 (14 couches)

CARACTÉRISTIQUES GÉNÉRALES

		Bras entièrement étendu	Bras entièrement rétracté
A	Profondeur de creusage maximale (mm)	5627	4409
B	Distance sol - centre de roue arrière (mm)	8183	7033
C	Distance sol - centre de torsion (mm)	6845	5695
D	Distance de chargement (mm)	3106	2259
E	Distance à la ligne centrale de la machine (mm)	7456	6307
F	Hauteur de service (mm)	6611	5730
G	Hauteur max. de la chargeuse (mm)	4735.5	3854
H	Déplacement total du pivot de fusée (mm)		1187
J	Rotation du godet (°)		187
K	Largeur de pelle (mm)		2440
L	Largeur du cadre arrière (mm)		2292
M	Hauteur de déversement (mm)		2613
N	Hauteur de chargement (mm)		3233
O	Hauteur du pivot (mm)		3461
P	Distance pivot de bras avant - pare-chocs (mm)		587
Q	Distance pince à crans - pare-chocs (mm)		1494
R	Portée max. à pleine hauteur (mm)		1532
S	Distance de déchargement (mm)		1060
T	Profondeur de creusage (mm)		183
U	Recul au sol (°)		38
V	Angle de déversement (°)		47,3
Y	Centre des roues avant au sol (mm)		548.5
Z	Angle de départ (°)		24,5
W	Distance centre des roues arrière - sol (mm)		705
X	Distance entre le centre du pivot et le sol (mm)		250
AA	Longueur de déplacement totale (mm)		6049.6
BB	Distance de l'axe central de l'essieu (mm)		2190
CC	Distance centre de torsion - centre de l'essieu arrière (mm)		1336
DD	Dégagement des pieds du stabilisateur (mm)		401.5
EE	Dégagement du pivot de fusée (mm)		536.8
FF	Hauteur du centre du volant (mm)		2050
GG	Hauteur du toit de la cabine (mm)		2950
HH	Dégagement de déplacement total (mm)		3593

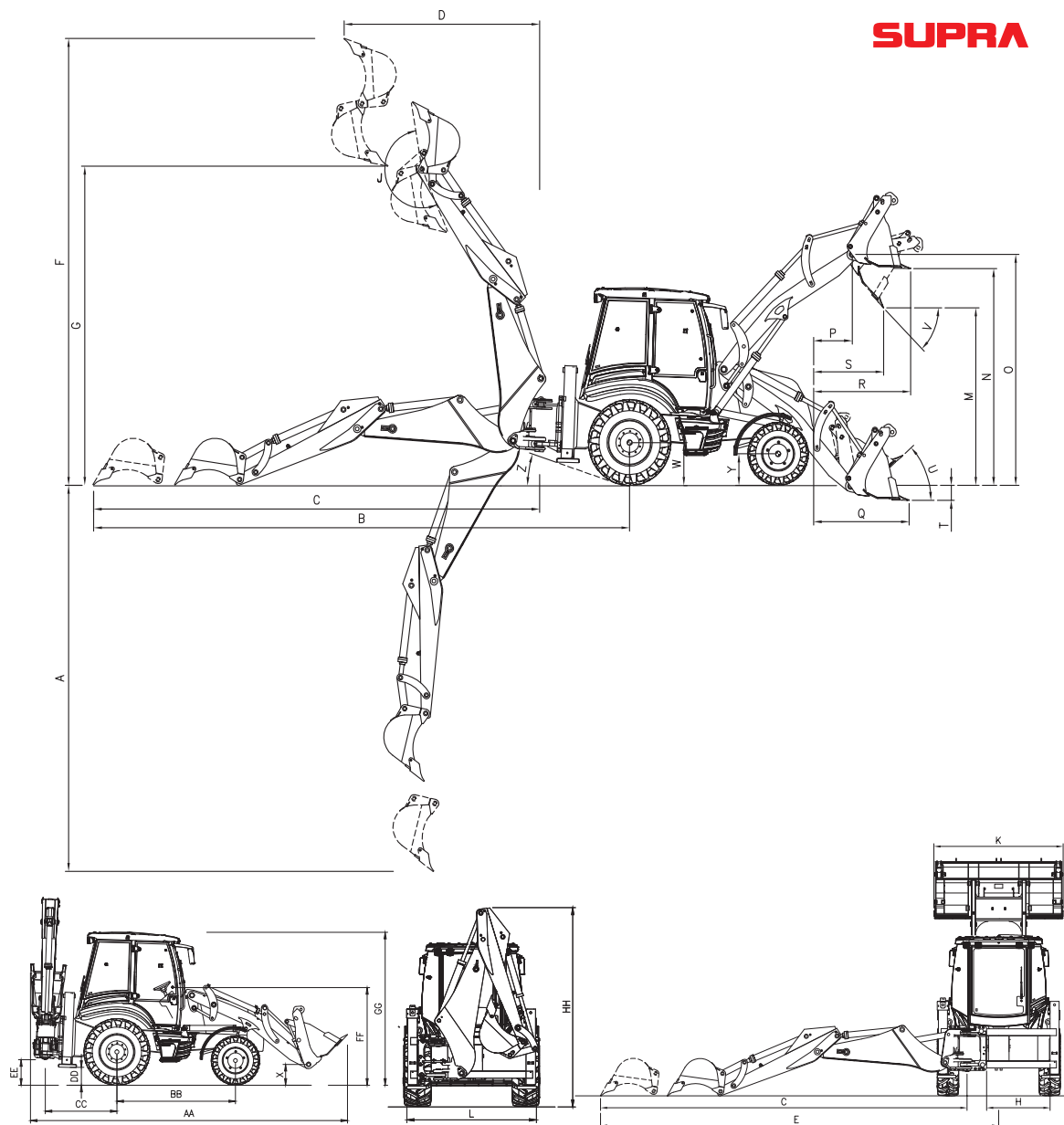

AVERTISSEMENT: HİDROMEK se réserve le droit de modifier sans préavis les valeurs et les conceptions présentées dans ce catalogue.

MOTEUR

Classe d'émission	Phase IV / (Tier 4 Final)
Marque, modèle	PERKINS
Type	1204F-E44TAN Moteur diésel
Nombre de cylindres	4 cylindres en ligne
Diamètre x Course	105 x 127 mm
Cylindrée	4.400 cc
Puissance max.	74,4 kW, 99,8 CV (2200 tr/min)
Couple max.	450 Nm (1400 tr/min)
<ul style="list-style-type: none"> • Kit de démarrage par temps froid • Filtre turbo plaqué chrome autonettoyant • Moteur diésel bénéficiant des dernières technologies, à refroidissement intermédiaire par eau et à turbocompresseur. Avec sa puissance et son rendement de coupe élevés, il est sûr, exige peu d'entretien et est économe en carburant. 	

CIRCUIT HYDRAULIQUE

<ul style="list-style-type: none"> • Circuit hydraulique fermé avec pompe à piston à cylindrée variable, répartition du débit renouvelable et vannes de chargement du débit à régénération 	
Pompe principale	2200 tr/min
Débit	163 l/min
Pression	250 bar
<ul style="list-style-type: none"> • Vannes anti-choc et anti-cavitation • Les joysticks de commande de la rétrocaveuse sont spécialement conçus pour que l'opérateur ne se fatigue pas : ils requiert une force minimale et sont montés de façon ergonomique • Le refroidisseur d'huile hydraulique assure un fonctionnement sans problème à des températures élevées • Filtre à huile 10 microns 	

FREINS

Frein de service	<ul style="list-style-type: none"> • Les freins multi-disques à bain d'huile et à commande hydraulique autorégulateurs sont situés dans
Frein de stationnement	<ul style="list-style-type: none"> • Le frein mécanique actionné par levier à main agit sur le différentiel de l'essieu arrière

POIDS

Poids de service de la machine de série	9.800 kg
---	----------

TRANSMISSION

- Transmission automatique ultra-robuste
- 6 vitesses avant et 3 arrière
- Sélection à commande électrique de la direction à 2 ou 4 roues motrices
- Convertisseur de couple avec taux de calage de 2,38:1
- Par souci de sécurité, le circuit neutre permet de démarrer uniquement lorsque le levier de commande est au point mort.
- Refroidisseur de liquide de transmission
- Verrouillage du convertisseur de couple

CAPACITÉS DE REMPLISSAGE

Pompe à huile moteur	8,8	l
Circuit de refroidissement du moteur	22	l
Réservoir de carburant	150	l
Réservoir d'huile hydraulique	70	l
Huile de transmission	16	l
Différentiel d'essieux avant	14	l
Réducteurs de moyeux d'essieux avant	1,7x2	l
Différentiel d'essieux arrière	16	l
Ad blue	17	l

PERFORMANCES DE LA CHARGEUSE

Capacité du godet 6 en	1,2	m ³
Force d'arrachement max. du godet	7930	kgf
Force d'arrachement max. du bras de chargement	7166	kgf
Capacité de levage à la hauteur maximale	3561	kg
Capacité de levage maximale 7'4"	4484	kg
Capacité de levage maximale 7'8"	4406	kg

PERFORMANCE DE LA PELLETEUSE

	TB (étendu)	TB (rétracté)
Capacité du godet arrière	0,17 m ³	0,17 m ³
Force d'arrachement max. du godet	7240 kgf	7240 kgf
Force d'arrachement max. du bras de manoeuvre	2536 kgf	3300 kgf

VITESSES DE CONDUITE

À 2200 tr/min		
1ère vitesse	6,1	km/h
2ère vitesse	9,8	km/h
3ère vitesse	13	km/h
4ère vitesse	20,8	km/h
5ère vitesse	26,3	km/h
6ère vitesse	40	km/h

ESSIEUX

- Ultra-robustes
- Oscillation totale de 16° sur l'essieu avant
- Engrenages de réduction planétaires
- Blocage du différentiel sur l'essieu arrière

CIRCUIT ÉLECTRIQUE

Tension	12V
Batterie	165 ampères/heure, ultra-robuste
Démarrateur	3,2 kW
Alternateur	100 Amp

DIRECTION

- Direction hydrostatique asservie à la charge
- Volant à la surface douce

PNEUS

Pneus avant / arrière	16,9 – 28 (14 couches)
-----------------------	------------------------

CARACTÉRISTIQUES GÉNÉRALES

		Bras entièrement étendu	Bras entièrement rétracté
A	Profondeur de creusage maximale (mm)	5703	4488
B	Distance sol - centre de roue arrière (mm)	8244	7092
C	Distance sol - centre de torsion (mm)	6854	5703
D	Distance de chargement (mm)	3087	2236
E	Distance à la ligne centrale de la machine (mm)	7452	6301
F	Hauteur de service (mm)	6552	5675
G	Hauteur max. de la chargeuse (mm)	4679	3802
H	Déplacement total du pivot de fusée (mm)	1187	
J	Rotation du godet (°)	187	
K	Largeur de pelle (mm)	2440	
L	Largeur du cadre arrière (mm)	2292	
M	Hauteur de déversement (mm)	2603	
N	Hauteur de chargement (mm)	3260	
O	Hauteur du pivot (mm)	3470	
P	Distance pivot de bras avant - pare-chocs (mm)	480	
Q	Distance pince à crans - pare-chocs (mm)	1463	
R	Portée max. à pleine hauteur (mm)	1458	
S	Distance de déchargement (mm)	996	
T	Profondeur de creusage (mm)	160	
U	Recul au sol (°)	43	
V	Angle de déversement (°)	45	
Y	Centre des roues avant au sol (mm)	650	
Z	Angle de départ (°)	20	
W	Distance centre des roues arrière - sol (mm)	625	
X	Distance entre le centre du pivot et le sol (mm)	250	
AA	Longueur de déplacement totale (mm)	6090	
BB	Distance de l'axe central de l'essieu (mm)	2280	
CC	Distance centre de torsion - centre de l'essieu arrière (mm)	1395	
DD	Dégagement des pieds du stabilisateur (mm)	355	
EE	Dégagement du pivot de fusée (mm)	510	
FF	Hauteur du centre du volant (mm)	2075	
GG	Hauteur du toit de la cabine (mm)	2985	
HH	Dégagement de déplacement total (mm)	3600	

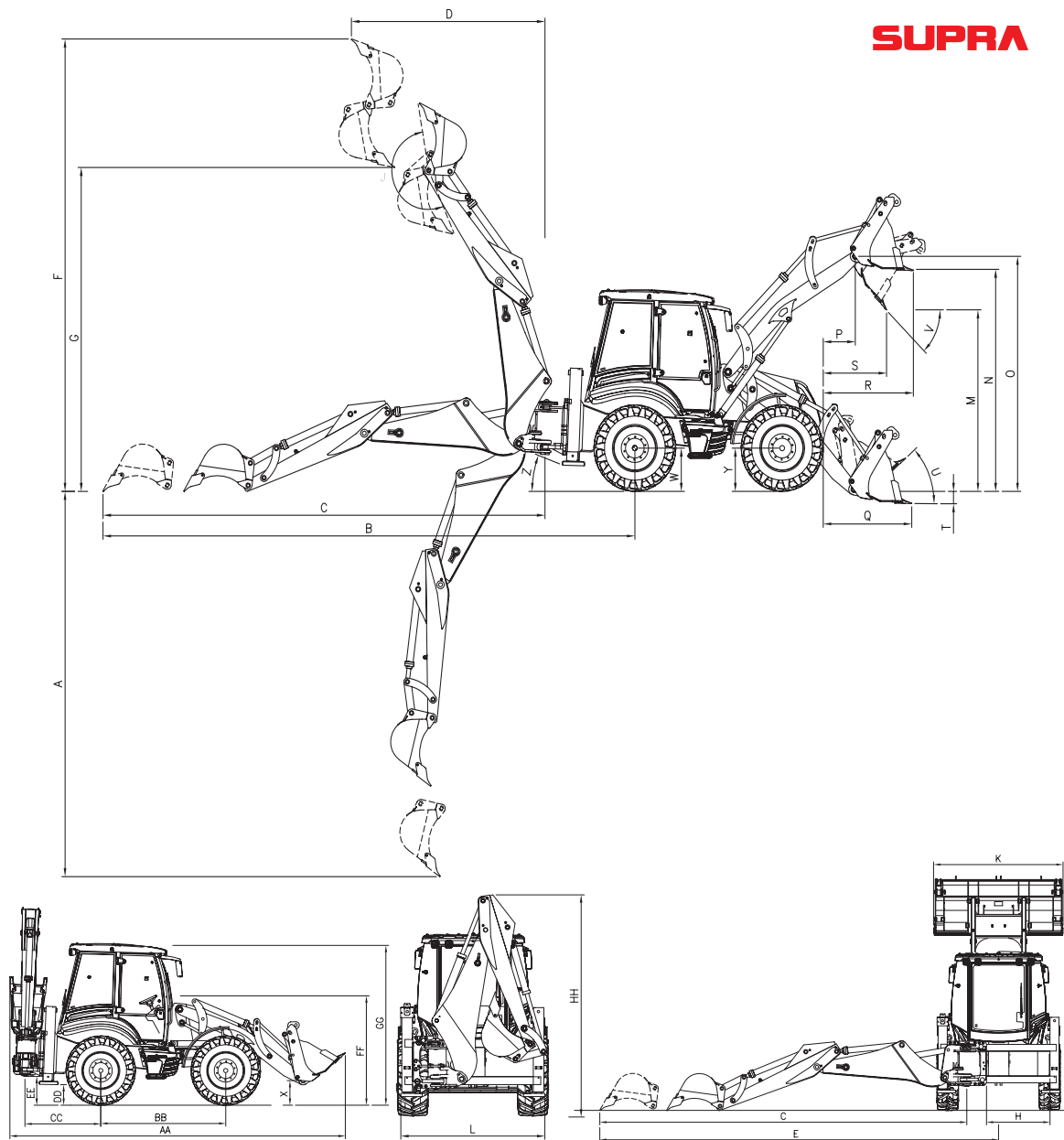

AVERTISSEMENT: HİDROMEK se réserve le droit de modifier sans préavis les valeurs et les conceptions présentées dans ce catalogue.



ACCESSOIRES EN OPTION

SUPRA



Porte-outil à



Concasueur



Dégorgeoir



Godet de finition

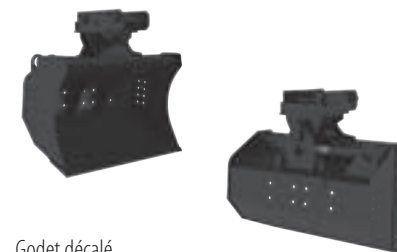

Godet décalé

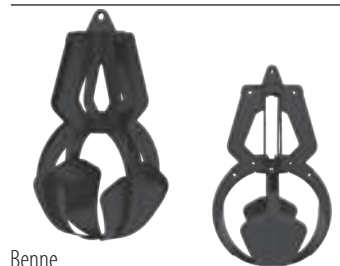

Benne



Rippeur



Godet de curage trapézoïdal

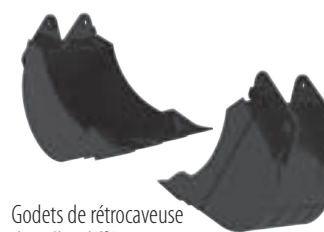

Godets de rétrocaveuse de tailles différentes

Ancho del Cazo en (mm)	Capacidad SAE en (m ³) À refus	À ras bord	Peso En Vacio (+Dientes en Kg.)	Nombre de dents
350	0.09	0.081	128.5	3
400	0.10	0.087	141.5	3
500	0.14	0.112	149.5	3
600	0.17	0.131	167	4
700	0.22	0.165	185	4
800	0.26	0.186	200.5	5
900	0.30	0.211	210.5	5

Propriétés des godets de

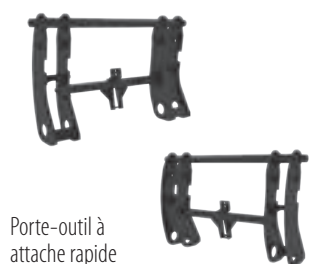

Porte-outil à attache rapide



Godet 6 en 1 avec accessoire



Godet monobloc



Godet 6 en 1 avec porte-outil

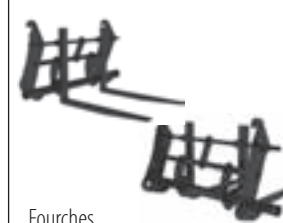

Fourches montées sur



Godet 6 en 1 avec porte-outil



Lame niveleuse inclinable



Lame



Godet billots avec propulsion

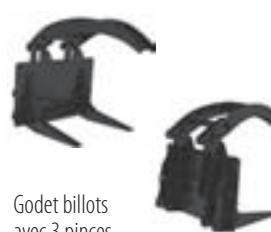

Godet billots avec 3 pinces



Godet billots avec 5 pinces

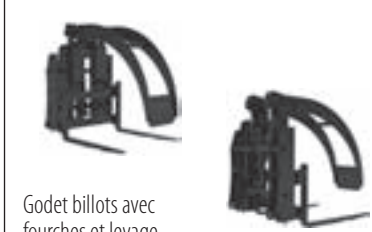

Godet billots avec fourches et levage

AVERTISSEMENT : Les outils et accessoires en option et de série offerts avec les machines peuvent varier selon les pays. Consultez votre revendeur autorisé pour tout renseignement sur les outils et accessoires.

NOUS SOMMES DIFFÉRENTS NON SEULEMENT AVEC NOS MACHINES, MAIS AUSSI AVEC LES SERVICES QUE NOUS FOURNISSONS !



Service expert

Notre personnel, expert dans leur domaine, offre le service de la meilleure qualité et le plus rapide avec ses équipements haut de gamme.



Réseau de maintenance mondial

Hidromek, qui dispose d'un réseau de services mondial, offre des services de vente et de maintenance, même dans différentes régions du monde, avec des centaines de points de vente et de maintenance à l'étranger.



Haute satisfaction client

Nous adoptons une approche orientée client dans toutes nos opérations afin de satisfaire nos clients au plus haut niveau, d'ajouter de la valeur à leurs travaux et de les fidéliser.

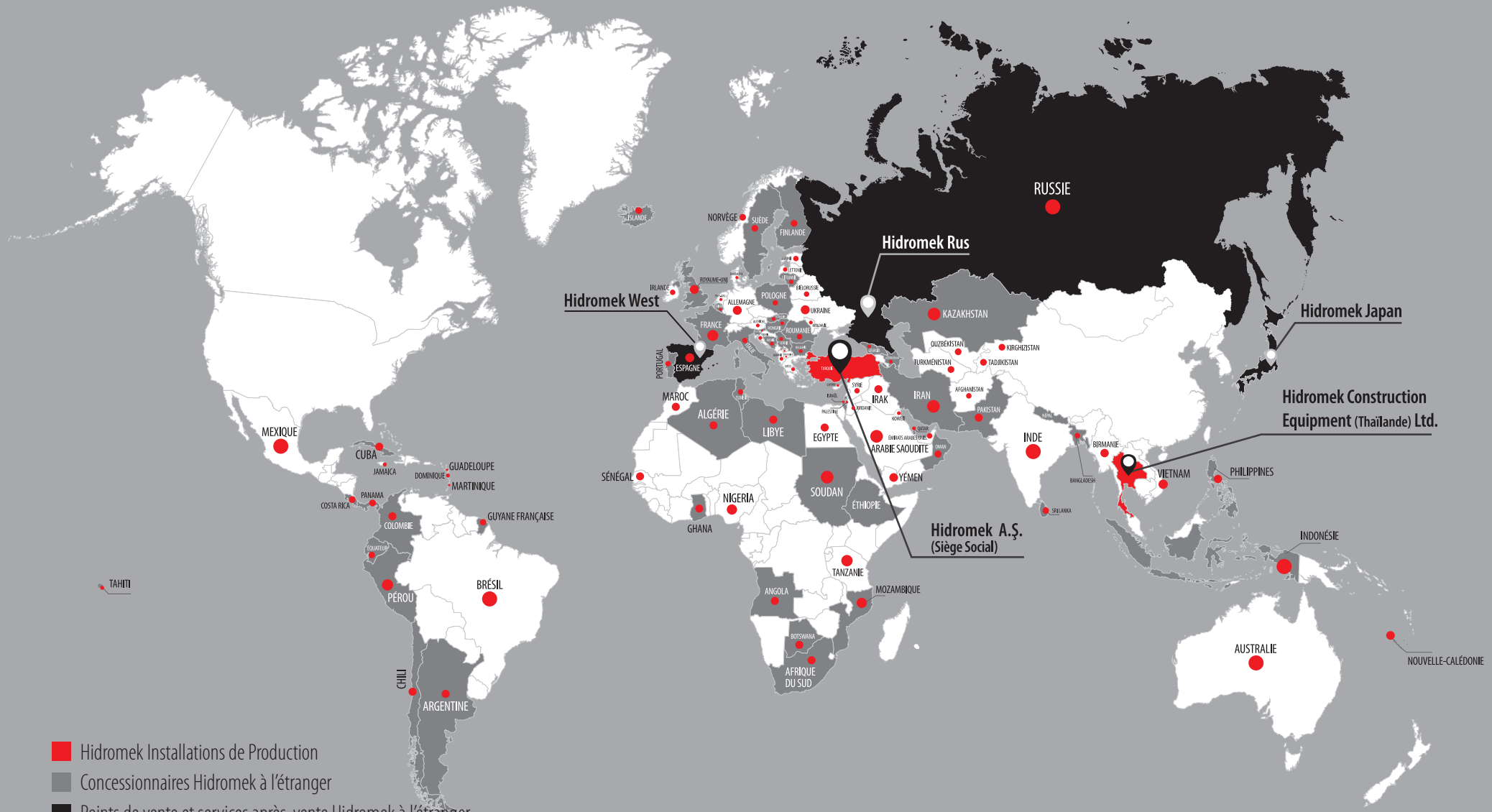

- Hidromek Installations de Production
- Concessionnaires Hidromek à l'étranger
- Points de vente et services après-vente Hidromek à l'étranger
- Pays dans lesquels les Machines Hidromek sont utilisées

HIDROMEK®

HIDROMEK USINE-SIÈGE SOCIAL

Adresse : Ahi Evran OSB Mahallesi Osmanli Caddesi No: 1
06935, Sincan - Ankara / TURQUIA
Téléphone : +90 312 267 12 60 • **Fax**: +90 312 267 12 39
E-mail : ihracat@hidromek.com.tr

HIDROMEK WEST

Adresse : C/De La Maquina 14, Poligono Industrial El Regás,
08850 - Gavá Barcelona / ESPAGNE
Téléphone : +34 93 638 84 65 • **Fax**: +34 93 638 07 14
E-mail : info@hidromek.es

HIDROMEK RUS

Adresse : 72, Zhivopisnaya str., village Oktyabrskiy,
350032, Krasnodar / Fédération de Russie
Téléphone : +7 861 290 3007
E-mail : info@hidromek.ru

HIDROMEK JAPAN

Adresse : 5-10, Hashimoto 6-chome, Midori-Ku,
Sagamihara, Kanagawa, 252-0143 JAPON
Téléphone : +81 42 703 0261 • **Fax**: +81 42 703 0262

HIDROMEK THAÏLANDE

Hidromek Construction Equipment Ltd.
Adresse : Amata Nakorn Industrial Estate Phase 7,
700/669 Moo 1, T.Phanthong
A.Phanthong, Chonburi 20160, Thaïlande
Téléphone : +66 38 447 349 • **Fax**: +66 38 447 355

www.hidromek.com

Votre Distributeur Local :

AVERTISSEMENT

HIDROMEK a le droit de modifier les caractéristiques techniques et la conception du modèle indiquées dans cette brochure sans préavis.